



MADE IN ITALY

ATTREZZI ECOLOGICI

ENVIRONMENTAL EQUIPMENT

OUTILS ECOLOGIQUES

ENTSORGUNGSGERÄTE

31



Art. 389/A

PRESSA ELETTROIDRAULICA SCHIACCIA FILTRI

Pressa elettroidraulica a due velocità di lavoro. Compatta i filtri olio di tutti gli autoveicoli ed ottiene un doppio risultato: il recupero totale dell'olio residuo e la massima riduzione dell'ingombro dei filtri stessi.

L'olio ed i filtri schiacciati vengono raccolti automaticamente a caduta libera in due distinti contenitori.

Il contenitore per i filtri è munito di un cestello che, oltre alla raccolta degli stessi, consente lo sgocciolamento dell'eventuale minimo residuo di olio.

I benefici ecologici, il ritorno economico derivato dal recupero e dalla facilitazione di riciclaggio dell'olio e dei filtri, la sua realizzazione in armadio carrellato (quattro ruote di cui due orientabili) e gli accorgimenti antinfortunistici testimoniano l'indiscussa utilità in qualsiasi officina di questa Schiaccia Filtri. Relé di sicurezza chiusura vano di lavoro.

Omologazione CE completa di compatibilità elettromagnetica.

ELECTROHYDRAULIC FILTER CRUSHER

Two working speed electrohydraulic press. It compresses the oil filters of every vehicle and it obtains the total salvage of the residual oil and of the highest reduction of encumbrance of the filters themselves. The oil and compressed filters are automatically collected in free-fall in two separated containers. The filter container is equipped with a basket that, besides collecting the filters, allows the dripping of the possible residual oil. The undisputed usefulness of this Filter Crusher in any car workshop is proved by the environmental benefits, the economic return derived from the salvage and the oil and filter recycling facilities, the fact that it is structured as a trolley cupboard (with four wheels of which two revolving) and the accident-prevention devices. Safety relay controlled closure of the working room. CE approved with electromagnetic compatibility.

PRESSE ELECTROHYDRAULIQUE ECRASE FILTRES

Presse électrohydraulique, à deux vitesses de travail. Elle comprime les filtres d'huile de toutes les voitures en obtenant un double résultat la récupération des résidus d'huile et la réduction maximale des filtres eux-mêmes. L'huile et les filtres écrasés sont récupérés automatiquement dans deux réceptacles distincts.

Le réceptacle à filtre est équipé d'un panier percé, pour recueillir un éventuel résidu d'huile. Les bénéfices écologiques, le retour économique qui passe par la récupération et la facilité de recyclage des filtres et de l'huile, sa présentation en armoire amovible (quatre roues dont 2 pivotantes) et les normes de travail, témoignent de l'indiscutable utilité de l'Ecrase Filtres dans tous les garages. Approvation CE avec compatibilité électromagnétique.

ELEKTROHYDRAULISCHE FILTER-PRESSE

Elektrohydraulische Presse mit 2 Arbeitsgeschwindigkeiten. Ölfilter jeden Fahrzeugtyps lassen sich hiermit zusammenpressen, wobei das anfallende Altöl gesammelt wird. Öl und Filter werden automatisch in zwei Behältern gesammelt; durch einen Korbeinsatz im Filtersammelbehälter kann das im Filter verbliebene Restöl abtropfen. Die unbestrittenen Vorteile der Filter-Pressen liegen in ihrer Umweltfreundlichkeit, d.h. der getrennten Wiederverwertung von Altöl und der anfallenden Reststoffe, der Konzeption als Schrankwagen (4 Räder - 2 davon drehbar) sowie entsprechenden Vorrichtungen zur Unfallverhütung. Das Schließen der Preßkammer wird durch ein Sicherheitsrelais gesteuert.

CE-Zulassung komplett mit elektromagnetischer Kompatibilität.

31

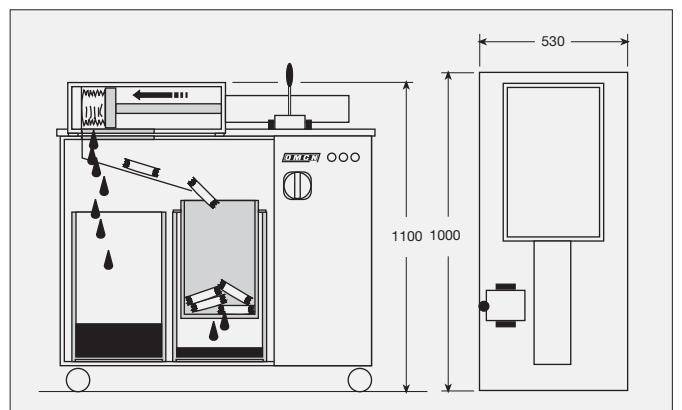
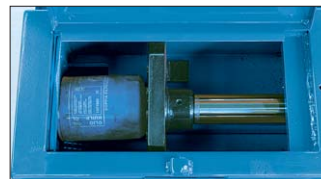

Capacità massima - Maximum capacity - Capacité Max. - Maximaler Arbeitsdruck:	40 Ton.
Potenza motore - Motor power - Puissance moteur - Motorleistung:	1,5 KW
Portata centralina avvicinamento - Approach gearbox capacity - Capacité du groupe hydraulique approche - Leistung Vorlaufaggregat:	15 lt/min
Portata centralina lavoro - Working gearbox capacity - Capacité du groupe hydraulique travail - Leistung Arbeitsaggregat:	2,5 lt/min
Dimensioni camera - Working room dimensions - Dimensions chambre - Maße der Preßkammer:	175 x 260 x 320 mm.
Corsa pistone - Piston stroke - Course du piston - Kolbenhub:	310 mm.
Peso - Weight - Poids - Eigengewicht:	250 Kg.

Art. 390/A

Art. 390/B

PRESSA IDRAULICA SCHIACCIA BARATTOLI**CAN CRUSHING HYDRAULIC PRESS****PRESSE HYDRAULIQUE A COMPRIMER LES POTS ET BIDON DE PEINTURE****HYDRAULIK-PRESSE FÜR DAS ZUSAMMENPRESSEN VON BLECHDOSEN**

Art. 390/A

Pressa completa di pompa elettroidraulica.
Omologazione CE completa di compatibilità elettromagnetica.
Press complete with electrohydraulic pump.
CE approved with electromagnetic compatibility.
Presse munie de pompe électrohydraulique.
Approvation CE avec compatibilité électromagnétique.
Presse, komplett ausgestattet mit elektrohydraulischer Pumpe.
CE-Zulassung komplett mit elektromagnetischer Kompatibilität.



Art. 390/B

Pressa completa di pompa idropneumatica.
Press complete with hydropneumatic pump.
Presse munie de pompe hydropneumatique.
Presse, komplett ausgestattet mit pneumatisch-hydraulischer Pumpe.

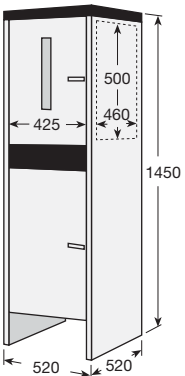

Art. 396 "ECO PRESS"

Indicata per carta e cartone, a funzionamento pneumatico è dotata di doppio bloccaggio di sicurezza e di pianale inferiore parzialmente estraibile per una più facile evacuazione della palla formata.

Indicated for paper and cardboard, pneumatic working it is provided with twin safety locking and lower partially extractable planal for an easier evacuation of the formed bale.

Indiquée pour le traitement des papier et carton. Fonctionnement pneumatique. Pourvu d'un double blocage de sécurité et d'un fond extractible pour faciliter l'évacuation de la balle formée.

Pneumatisch arbeitende Presse für Papier und Pappe, ausgestattet mit doppeltem Sicherheitsverschluß und einem teilweise ausziehbaren Tisch, mit dessen Hilfe, sich der gepreßte Ballen einfach entnehmen läßt.



Capacità - Capacity - Capacité - Belastbarkeit:	600 Kg.
Corsa pistone - Ram stroke - Course du piston - Kolbenhub:	500 mm.
Pressione di utilizzo - Feeding pressure - Pression d'alimentation - Benötigter Luftdruck:	10 BAR
Peso - Weight - Poids - Eigengewicht:	150 Kg.
Dimensioni vano - Room dimensions - Dimensions de la chambre - Ballenmaße:	
Larghezza - Width - Largeur - Breite:	500 mm.
Altezza - Height - Hauteur - Höhe:	780 mm.
Profondità - Deepness - Profondeur - Länge:	400 mm.

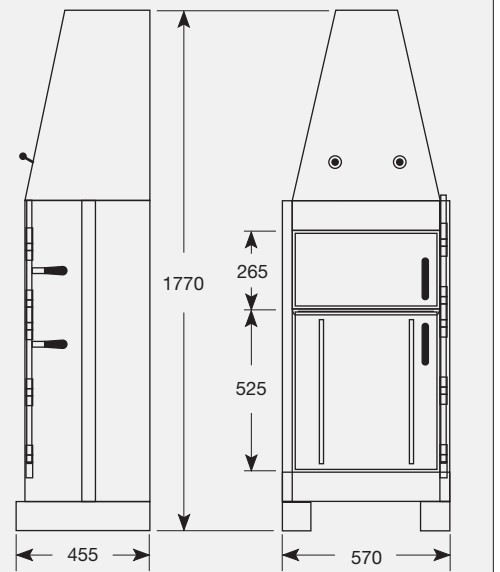



Art. 600

Risolve in modo agevole ed economico un problema ecologico. Realizza lo sgocciolamento contemporaneo dell'olio di filtri usati e di recipienti metallici o di plastica da 1 a 5 Kg., e lo raccoglie in due distinti serbatoi, (olio usato, olio nuovo). È corredato anche di uno scomparto per gli attrezzi di lavoro.

It solves an environmental problem in an easy and economical way by the simultaneous collection of dripping oil from used filters and the residue of new oil from oil containers sizes 1 to 5 Kg. into two separate tanks. It is also equipped with a space for working tools.

Résoud de manière pratique et économique un problème écologique, en recueillant simultanément l'huile des filtres usés et des récipients métalliques ou de plastique de 1 à 5 Kg. dans deux réservoirs distincts (huile usée, huile neuve). Il est également équipé d'un emplacement pour les outils de travail.

Der Öl-Sammelwagen löst Umweltprobleme auf einfache und wirtschaftliche Art und Weise, indem das Altöl gebrauchter Filter sowie Restöl neuer Ölbehälter (1 - 5 Kg.) in jeweils separaten Behältern gesammelt wird. Desweiteren verfügt der Öl-Sammelwagen über ein Werkzeugfach und einen Papierabroller.



Art. 600/A

Carrello ecologico per posizionamento motori e cambi autovetture.

Ecological trolley for fitting motors and speed gears.

Chariot écologique pour le positionnement des moteurs et des boîtes de vitesse.

Öko-Wagen mit Ölauffangbehälter zur Aufnahme von Motoren und Getrieben.



Art. 600/B

Carrello ecologico per posizionamento motori e cambi autovetture, completo di pannello.

Ecological trolley for fitting motors and speed gears, complete with panel.

Chariot écologique pour le positionnement des moteurs et des boîtes de vitesse, avec panneau.

Öko-Wagen mit Ölauffangbehälter zur Aufnahme von Motoren und Getrieben ausgestattet mit Paneel.

Art.	600	600/A	600/B
Portata - Capacity - Capacité - Tragfähigkeit:	300 Kg.	350 Kg.	350 Kg.
Dimensioni - Dimensions - Dimensions - Maße:	mm. 910 x 400 x 930 h.	mm. 900 x 500 x 860 h.	mm. 900 x 500 x 1460 h.

- Art. 5000
- Art. 5000/M
- Art. 5001
- Art. 5001/M
- Art. 5002
- Art. 5002/M

VASCHE DI RACCOLTA CONTRO LE PERDITE ACCIDENTALI

Da posizionare su superfici piane, protette dalla pioggia.
In presenza di immagazzinaggio di sostanze diverse, le stesse dovranno essere tra loro compatibili.

TANKS OF DUMP AGAINST THE ACCIDENTAL LOSSES

To put on plane surfaces, protected by the rain.
If there is a storing of different substances, these ones shall be each others compatible.

BACS DE RECOLTE CONTRE LES FUITES ACCIDENTELLES

A positionner sur des surfaces planes à l'écart des intempéries.
Ne pas stocker ensemble des produits incompatibles.

ÖLAUFFANGBEHÄLTER

Dieser Behälter dient zum Auffangen von ÖL aus undichten oder überlaufenden Ölfässern.



Art. 5000



Art. 5001/M



Art. 5002



Art.	Capacità - Capacity	Peso a vuoto - Weight empty	A	B	C	D	E	
	Capacité - Tragfähigkeit							
5000			850	1000	250	355		
5000/M			850	1000	250	355	525	
5001			850	1350	250	355		
5001/M			850	1350	250	355	525	
5002			1000	1800	250	355		
5002/M			1000	1800	250	355	525	

M: VERSIONE MOBILE - MOBILE VERSION - VERSION MOBILE - FAHRBARE AUSFÜHRUNG